

Forma do pavimento TERREO (Nível 315) escala 1:50

| Nome | Seção | Elevação (cm) | Nível (cm) |
|------|-------|---------------|------------|
| V1 | 14x40 | 0 | 315 |
| V2 | 14x40 | 0 | 315 |
| V3 | 14x40 | 0 | 315 |
| V4 | 14x40 | 0 | 315 |
| V5 | 14x40 | 0 | 315 |
| V6 | 14x40 | 0 | 315 |
| V7 | 14x40 | 0 | 315 |
| V8 | 20x40 | 0 | 315 |
| V9 | 14x40 | 0 | 315 |
| V10 | 20x40 | 0 | 315 |
| V11 | 14x40 | 0 | 315 |
| V12 | 14x40 | 0 | 315 |

| Detalhe | Tipo | Blocos de enchimento | | | Quantidade |
|---------|-------------------|----------------------|----------------|------------|------------|
| | | Nome | Dimensões (cm) | Quantidade | |
| 1 | EPS Unidirecional | B830x125 | 8 30 125 | 270 | |

| Nome | Tipos | Altura (cm) | Elevação (cm) | Nível (cm) | Solomargem (kg/m²) |
|------|-------------|-------------|---------------|------------|--------------------|
| L1 | Trelçada ID | 12 | 0 | 315 | 150 |
| L2 | Trelçada ID | 12 | 0 | 315 | 150 |
| L3 | Trelçada ID | 12 | 0 | 315 | 150 |
| L4 | Trelçada ID | 12 | 0 | 315 | 150 |
| L5 | Trelçada ID | 12 | 0 | 315 | 150 |

| Características dos materiais | |
|-------------------------------|--------|
| fk | Ec |
| 250 | 241500 |

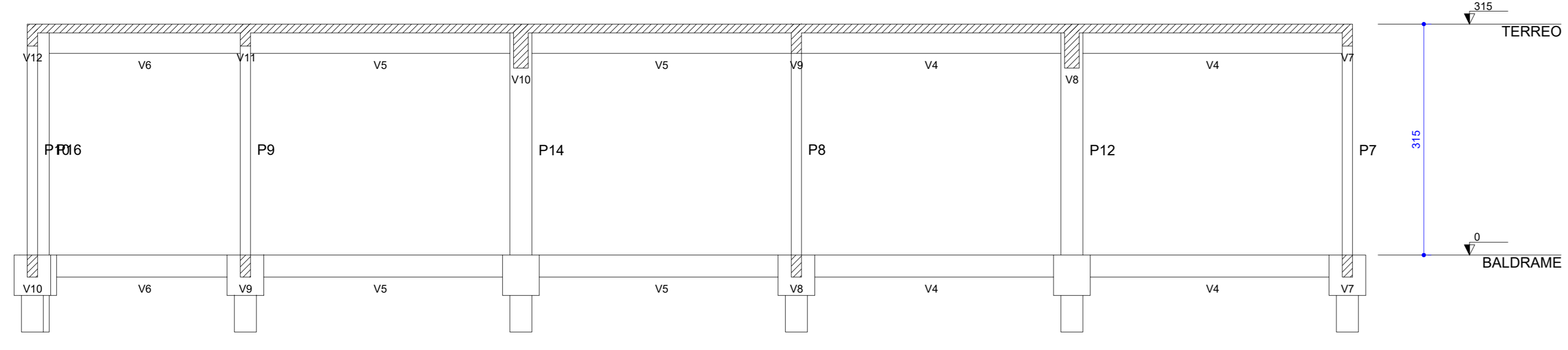
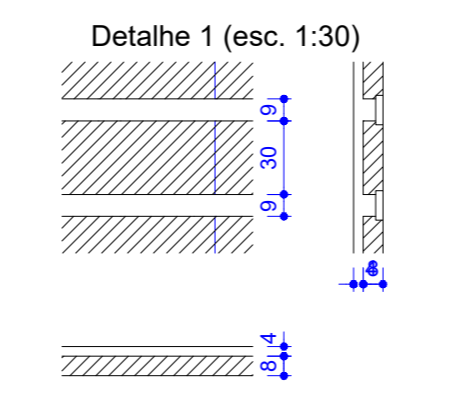
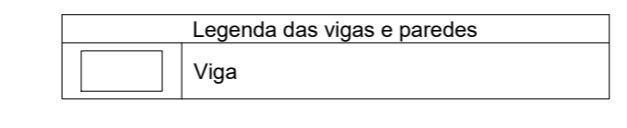

Corte B-B escala 1:50

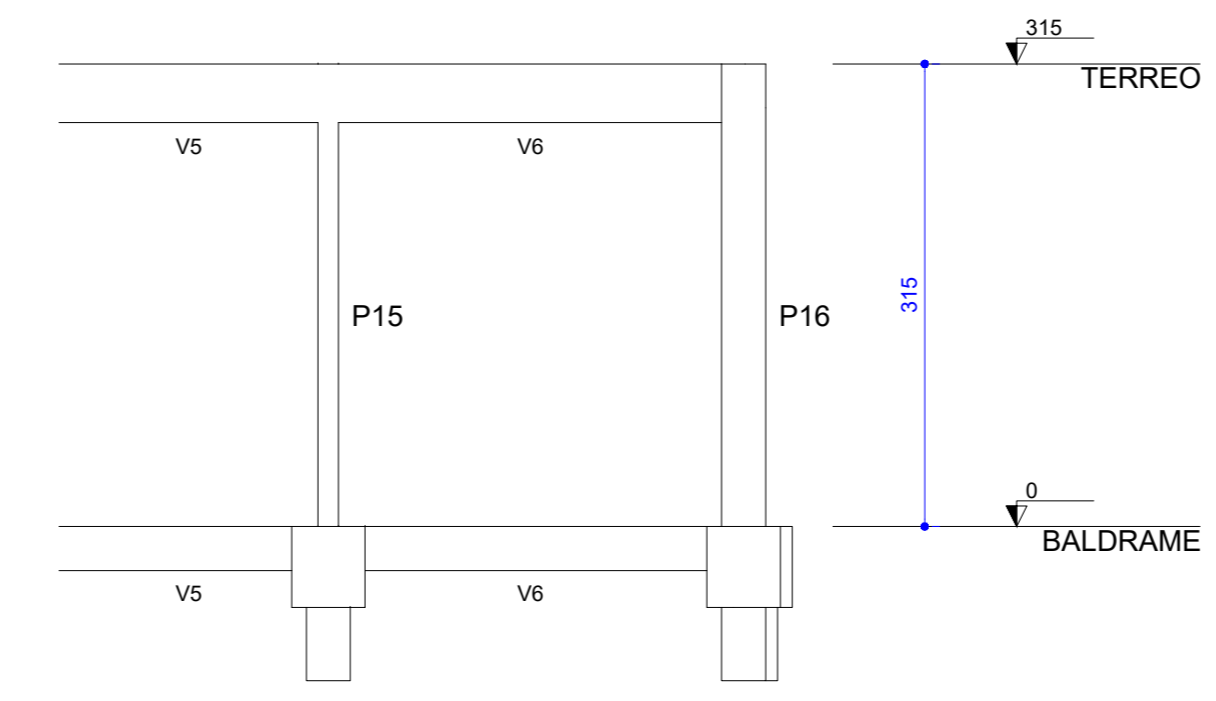

Corte A-A escala 1:50

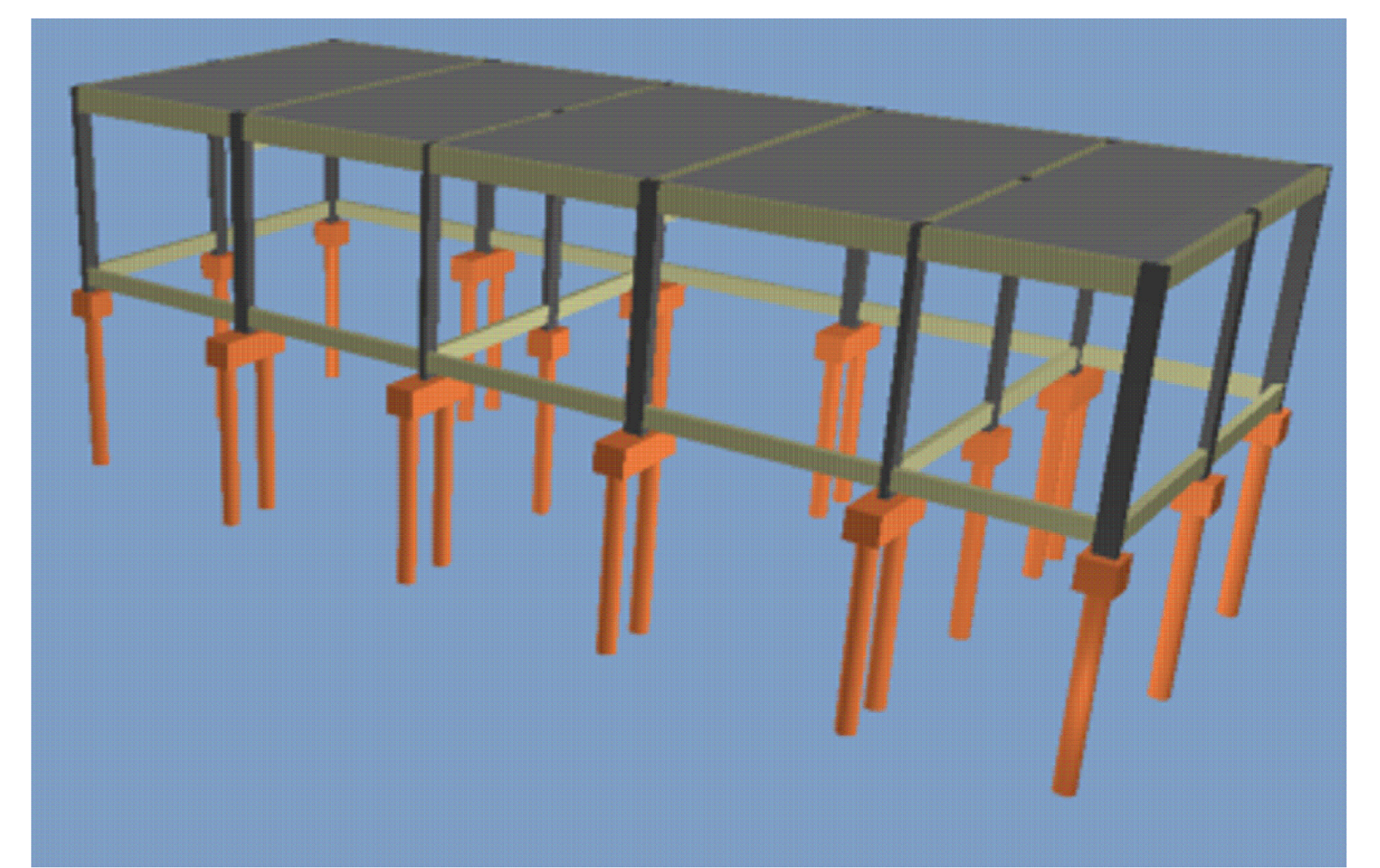

VISTA 3D SEM ESCALA

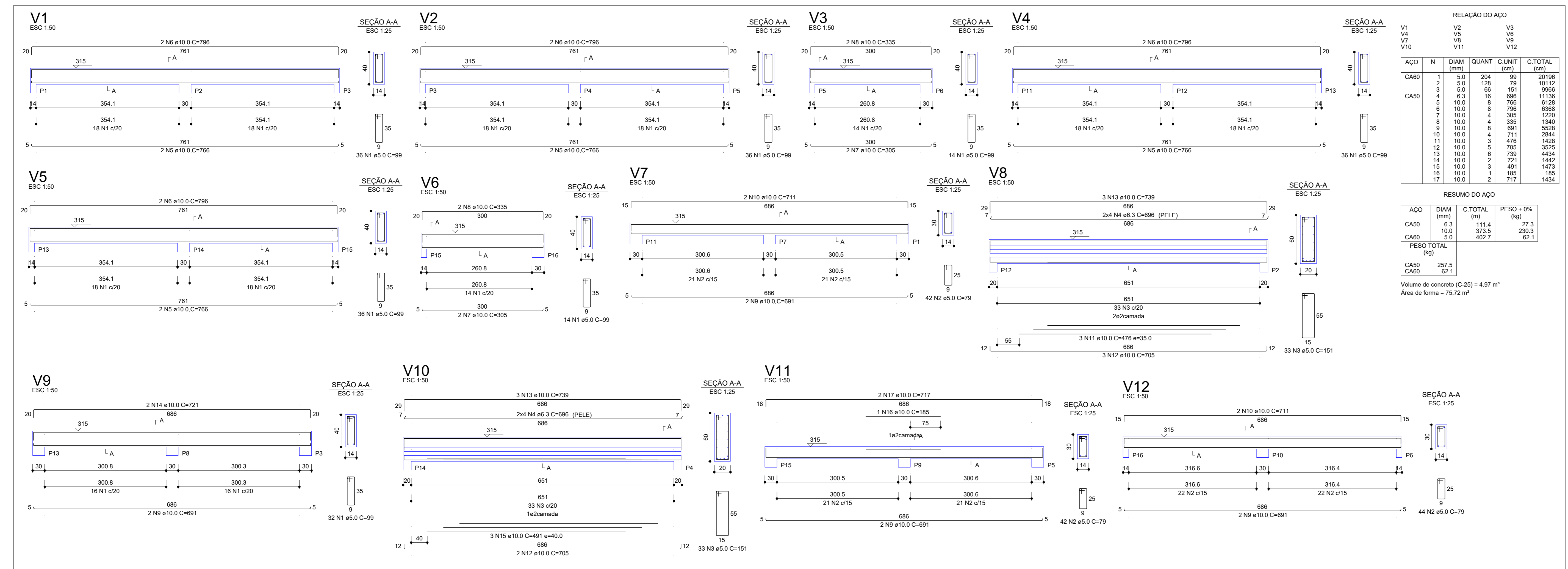

DETALHAMENTO DA VIGA TOPO ESCALA INDICADA

- Fundação bloco sobre estaca (escavada ou à tado).
- Profundidade prevista para as estacas = Ver Planta de Locação.
- Concreto da fundação Fck 25MPa
- Cobertura da armadura 3,0cm p/ blocos.
- Usar espaçadores e posicionadores entre a forma e a ferragem.
- Concreto dos pilares e vigas da edificação - Fck=25MPa, Slump 8±1cm. Módulo de deformação do concreto > 20 GPa aos 28 dias. Relação Água/Cimento <= 0,6
- Aço CA 50 e CA 60
- Todas as medidas estão em centímetros e ângulos em graus.
- Conferir medidas do terreno antes de iniciar a marcação. Comunicar ao projetista, se as dimensões reais forem diferente.
- Usar teodolito para locar os pilares.
- Esta LOCAÇÃO deverá ser usada, após a execução dos gabaritos de madeira. Em caso de dúvidas na Locação, ver PROJETO DE ARQUITETURA. Os níveis são os mesmos do PROJETO ARQUITETONICO.
- O nível 0,0 ,deverá ser bem definido na OBRA. (Colocar Referência) (O nível 0,0 ,da estrutura = 0,00 nível da arquitetura, sem acabamento)
- Recomenda-se rigorosa limpeza das formas antes da concretagem (remoção de EPS, folhas, serragem, lacos de cigarro, etc.) Especial atenção deverá ser dada a forma dos pilares, para onde correm as sujeiras, quando lavamos as formas das lajes e vigas.
- Conferir bem a LOCAÇÃO de cada pilar antes da concretagem da fundação.
- Planejar bem cada etapa da obra, para evitar problemas futuros.
- Em caso de dúvidas consultar os projetistas.
- Salienta-se que a modificação do projeto sem a autorização e ciência do projetista, resultará em encerramento da ART e transferência da responsabilidade do mesmo para o engenheiro responsável pela execução da obra.

ESTADO DE GOIÁS
SECRETARIA DE ESTADO DA EDUCAÇÃO
SUPERINTENDÊNCIA DE INFRAESTRUTURA
GERÊNCIA DE PROJETOS E INFRAESTRUTURA

GERÊNCIA DE PROJETOS E INFRAESTRUTURA
APROVADO _____
EDINCO RESPONSÁVEL PELA APROVAÇÃO

BLOCO PADRÃO
ADMINISTRATIVO - PADRÃO SEDUC 2023 - MOD 02

ENFEREJO
A SER CONSTRUÍDO EM DIVERSOS LOCAIS DO ESTADO ONDE FOR SOLICITADO.

| ÁREA DO TERRENO | ÁREA PERMANENTE | ÁREA EXISTENTE | ÁREA A DEMOLIR | ÁREA A CONSTRUIR | ÁREA TOTAL CONSTRUÇÃO |
|-----------------|-----------------|----------------|----------------|------------------|-----------------------|
| VER ARQ. | VER ARQ. | VER ARQ. | VER ARQ. | VER ARQ. | VER ARQ. |

AUTOR: LETICIA GABRIELA DE SOUSA SILVA - CREA: 1019870720-GO

PRÉ-ORÇAMENTO: SECRETARIA DE ESTADO DA EDUCAÇÃO - CNPJ: 01.409.705.0001-20
PRÉ-PROJETO: MARINA SILVA VIEIRA VALENTE - CPF: 041.530.09144

TIPO DE PROJETO

ASSUNTO

| DATA | REVISÃO | ESCALA | INDICADA | REVISÃO | Nº RETRAB. |
|-------------|---------|--------|----------|---------|---------------|
| AGOSTO/2023 | | | INDICADA | | 1020230250393 |

REV. DATA DESCRIÇÃO VISUO